VIMAR

harvest solutions



INTENSIVE SYSTEM

VIBRADOR LATERAL VIMAR **CULTIVOS INTENSIVOS**

CARACTERÍSTICAS TÉCNICAS

- Chasis: Viga Mecano-soldada
- 3 ruedas:
 - 2 Traseras con eje recto
 - 1 Lateral derecha loca
- Neumáticos:
 - Traseros 340/55-16
 - Lateral loca 18x7-8
- Brazo telescópico: Doble máxima extensión 6850 mm (según modelo de cabezal)
- Circuito hidráulico de vibración
- Bomba de pistones caudal variable
- Caudal máximo: 205 L/Min
- Presión máxima: 250 BAR
- Motor hidráulico de pistones, caudal variable Rex Roth hidráulicos
- Circuito hidráulico de movimientos
- Tipo abierto
- Bomba de engranajes
- Cilindros hidráulicos de doble efecto
- Distribuidor monobloque 8 elementos
- Capacidad depósito 220 litros

Una máquina vibrante de nueva creación con características innovadoras, proyectada especialmente para la recolección de plantaciones intensivas o con caballones.

Es una máquina que no precisa de maniobras, trabaja en continuo, sin tiempos muertos

Dotada de sistemas antidescortezado: control electrohidráulico de sensibilidad, inyección directa al tronco de líquido con faldones de fieltro absorbentes de humedad.

Acoplado en la parte trasera del tractor permite ver perfectamente los troncos aunque las ramas estén muy cargadas y muy bajas.

Esta equipado con las mejores pinzas de vibración, con distintos modelos para cada necesidad que permiten controlar en cada momento la amplitud de vibración, apriete y frenado.



CARACTERÍSTICAS TÉCNICAS

- Giro pinza +/- 30°
- Elevación pinza 3700 mm
- Extensión brazo telescópico 5500 mm
- Apertura pinza MK2 500 mm
- Mordazas móviles 2
- Sistema de bloqueo automático mordazas
- Vibración orbital proporcional y reversible opcional
- Sistema automático inyección:
 - Lubrificar los faldones de fieltro
 - Antidescortezado del tronco
 - Bomba eléctrica 12V
 - Inyector ATR insertado en soporte pinza
- Depósito líquido a inyectar 200L de polietileno

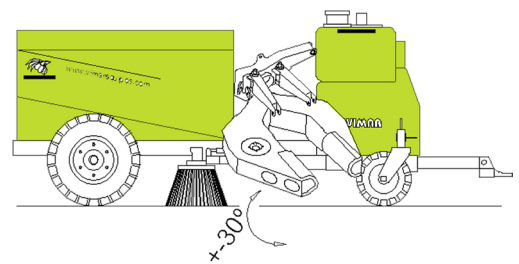
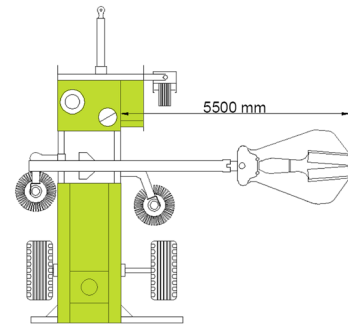
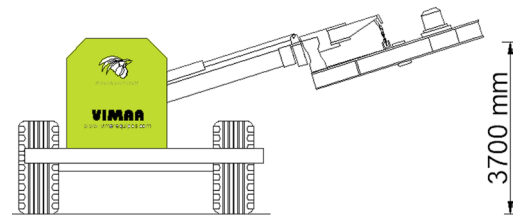
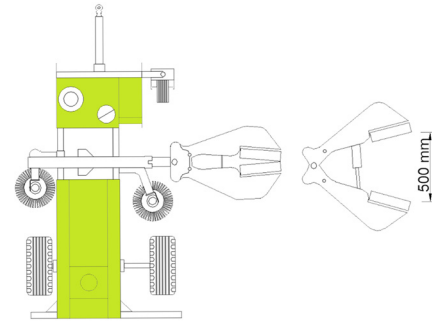

CABEZALES

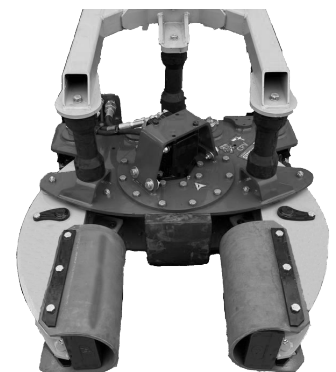

INTENSIVE SYSTEM

VIBRADOR LATERAL INTENSIVO



Troncos frágiles (desde 2 años). Especial regadío



Plantaciones intensivas y superintensivas



Sin tiempos muertos. Non stop

Control de la máquina mediante Joystick y pantalla monitor funciones (opcional)

Nos permite un Trabajo Cómodo en todo momento, ajustando todos los parámetros necesarios en cada tipo de planta y a sea joven o vieja, en intensivo y superintensivo.

Variación de la vibración según necesita de la planta.

Control de velocidad de los movimiento sensibles, suaves y controlados

Apriete controlado presión en bares. Minimizando al máximo el descortece del tronco.

