VIMAR

EQUIPOS



ESPALDERA

ATOMIZADOR TWISTER ARRASTRADO PARA VIÑA

EQUIPAMIENTO DE SERIE

- Chasis de tubo estructura relaminado en frío
- Lanza de tiro telescópica
- Estribo par un fácil acceso a la boca de llenado del depósito
- Pie de rueda jockey
- Depósito principal de polietileno de alta calidad y espesor uniforme con indicador de nivel (3000 L y 4000 L con tabique rompeolas)
- Depósito lavamanos y depósito lavacircuitos en polietileno o poliéster
- Sistema de filtrado múltiple
- Agitador hidráulico
- Bomba de pistones de alta presión con eje reductor
- Mando manual M-170 con regulador de presión y manómetro
- Transmisión interior y exterior categoría 4 SAE G7

Atomizador exclusiva y específicamente diseñado para la viña en espaldera, teniendo en cuenta todas las particularidades de este cultivo, y aplicando la tecnología TWISTER. Permite el tratamiento en 4 1/2 caras de la viña en cada pasada. Es posible acoplar boquillas superiores para arbolado e inferiores, anti-brotritis para viña en vaso.

- Requerimiento de potencia desde 55 CV
- Ancho disponible desde 1160 hasta 1790 mm
- Capacidad depósito: 800, 1000, 1500, 2000 y 3000 litros

MODELO	PESO	LARGO	ANCHO	ALTO
800	400 Kg	1160 mm	2660 mm	1400 mm
1000	450 Kg	1320 mm	2720 mm	1450 mm
1500	550 Kg	1470 mm	2830 mm	1500 mm
2000	600 Kg	1570 mm	3120 mm	1570 mm
3000	900 Kg	1790 mm	3520 mm	1750 mm

MODELO	CAPACIDAD DEPOSITOS PRINCIPAL	CAPACIDAD DEPOSITOS LAVAMANOS	CAPACIDAD DEPOSITOS LAVACIRCUITOS	EJE	ATAQUE	NEUMATICO
800	800 L	15 L	80 L	45×1100	94-5T	10.0/80-12"
1000	1000 L	15 L	100 L	45×1100	94-5T	10.0/80-12"
1500	1500 L	15 L	150 L	50×1200	161-6T	10.0/75-15.3"
2000	2000 L	15 L	200 L	50×1300	161-6T	10.0/75-15.3"
3000	3000 L	15L	300 L	70×1500	161-6T	13/65-5486

Gran versatilidad.

Gracias a las boquillas orientables superior e inferior se consigue compatibilizar el uso de este atomizador, específicamente diseñado para viña en espaldera, para el tratamiento de parcelas con arbolado y viña en vaso.

Rapidez en la aplicación.

La alta velocidad de avance y gran maniobrabilidad permiten reducir los tiempos de aplicación consiguiendo el máximo rendimiento.

Alta eficiencia.

La tecnología Twister permite la posibilidad de tratamiento a cuatro medias caras en una sola pasada.

ESPALDERA ARRASTRADO

ATOMIZADOR TWISTER ARRASTRADO PARA VIÑA



Bomba super reductora ML-A1
(Equipamiento de serie)



Bomba super directa ML-A



Bomba especial directa ML-D



Mando electrónico ON-OFF

Mando con un pulsador doble de presión para aumentarla o disminuirla (opcional) y con dos interruptores para activar o desactivar las electroválvulas derecha e izquierda.
(Equipamiento de serie)



Mando Trónico Volumétrico

Capaz de aplicar los L/Ha requeridos para cada tratamiento en función de la velocidad de avance
Pantalla a color TFT de 3.2" que permite visualizar todas las funciones al mismo tiempo.
Identificación de fallos eléctricos mediante alarmas en pantalla
Agenda que nos permite trabajar con 50 campos diferentes y 15 tratamientos diferentes.



Mando Sistromático

Incorpora sensores de ultrasonidos para la detención de los árboles.
Contadores de plantas y L/árbol en tiempo real.
Control de retardos de entrada y salida.
Pantalla a color TFT de 3.2 con teclado retroiluminado.
Identificación de fallos eléctricos mediante alarmas en pantalla.

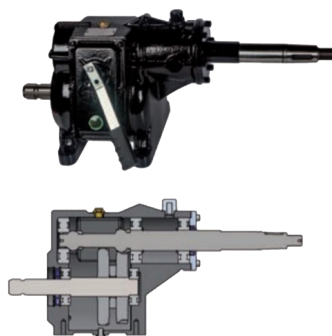

- Caja multiplicadora de ejes paralelos con dos velocidades y punto muerto
- Cáster de fundición de gran robustez
- Relación de transmisión para la marcha lenta de 1:3.5 y de 1:4.4 para la marcha rápida
- Engranajes en baño de aceite
- Fácil acceso y mantenimiento
- Mecanismo capaz de soportar grandes potencias

VENTILADOR	Nº DE PALAS	VELOCIDAD	Nº PORTABOQUILLAS	EMBRAGUE
820 Ø mm	8	1	36	SI
820 Ø mm	8	2	36	SI

VENTILADOR	HP RPM 540	ALCANCE LAT.	ALCANCE VERT.
820 Ø mm	27	5 m	6 m
820 Ø mm	38	7 m	8 m

ESPALDERA ARRASTRADO

ATOMIZADOR TWISTER ARRASTRADO PARA VIÑA

GRUPO DE AIRE TWISTER

- Tobera de acero inoxidable
- Contrahélice de acero con 18 aspas que garantizan la distribución homogénea a ambos lados del volumen de aire
- Sistema de canalización triple del aire, evita que el aire rápido producido en la parte periférica de la hélice colisione con el lento que se genera en la parte central, aumentando la eficiencia del ventilador
- Multiplicador con dos velocidades y punto muerto capaz de transmitir gran potencia
- Embrague de ferodos de aluminio que permite un arranque suave y progresivo
- Hélice con núcleo de duraluminio con camisa de acero que evita el desgaste debido a la fricción con el embrague
- Ocho aspas regulables de diseño aerodinámico que reducen la absorción de potencia, disminuyen el nivel de ruido y el consumo de combustible, aumentando el volumen de aire generado
- Palas fabricadas en nylon y fibra de vidrio. Ligeras, resistentes,, rígidas e inalterables a la corrosión
- Portaboquillas triples antigota con boquilla de turbulencias
- Difusores Twister que producen un flujo de aire turbulento en forma de espiral que generan el movimiento de la masa foliar, evitando así el efecto pantalla y penetrando con eficacia en el interior del árbol



EQUIPAMIENTO OPCIONAL



Lanza articulada al enganche del tractor



Lanza articulada a los brazos del tractor



Faldón antihojas



Cajón trasero



Frenos hidráulicos



Ruedas 340/55-4877



Instalación de luces



Kit válvula electrónica de regulación de presión



Rejillas antihojas